

INSPIRON™

TELEPÍTÉSI ÚTMUTATÓ



YOURS IS HERE

INSPIRON™

TELEPÍTÉSI ÚTMUTATÓ

Szabályozási modell: W01B

Szabályozási típus: W01B001

Megjegyzések, figyelmeztetések és óvintézkedések

 **MEGJEGYZÉS:** A MEGJEGYZÉSEK a számítógép biztonságosabb és hatékonyabb használatát elősegítő fontos tudnivalókat tartalmaznak.

 **FIGYELMEZTETÉS:** A FIGYELMEZTETÉS hardverhiba vagy adatvesztés lehetőségére hívja fel a figyelmet, egyben közli a probléma elkerülésének módját.

 **FIGYELEM:** A „FIGYELEM” jelzés az esetleges tárgyi és személyi sérülés, illetve az életveszély lehetőségére hívja fel a figyelmet.

Ha az Ön által vásárolt számítógép Dell™ n Series típusú, a dokumentumban szereplő, Microsoft® Windows® operációs rendszerrel kapcsolatos utalások nem érvényesek.

A dokumentumban közölt információ külön értesítés nélkül is megváltozhat.

© 2009 Dell Inc. Minden jog fenntartva.

A Dell Inc. előzetes írásos engedélye nélkül szigorúan tilos a dokumentumokat bármilyen módon sokszorosítani.

A szövegben használt márkajelzések: a *Dell*, a *DELL* embléma, a *Inspiron*, a *YOURS IS HERE*, és a *DellConnect* a Dell Inc. védjegyei; az *Intel*, *Pentium* és *Pentium* bejegyzett védjegyek, a *Core* az Intel Corporation védjegye az Egyesült Államokban és/vagy más országokban; a *Microsoft*, és a *Windows* a Microsoft Corporation védjegye vagy bejegyzett védjegye az Amerikai Egyesült Államokban, illetve más országokban; a *Bluetooth* a Bluetooth SIG, Inc. bejegyzett védjegye, amelyet a Dell licenc alapján használ.

A dokumentumban egyéb védjegyek és védett nevek is szerepelhetnek, amelyek a védjegyet vagy nevet bejegyeztető cégre, valamint annak termékeire vonatkoznak. A Dell Inc. elhárít minden, a sajátján kívüli védjegyekkel és márkanevekkel kapcsolatban benyújtott tulajdonjogi keresetet.

2009. szeptember

P/N 5C4DX

Rev. A00

Tartalomjegyzék

Az Inspiron One üzembe helyezése	5	Bal oldali nézet	22
A számítógép telepítése előtt	5	Az optikai meghajtó használata	24
Csatlakoztassa a billentyűzetet és az egeret.	6	Hátlapi funkciók.	26
Csatlakoztassa a tápkábelt	7	Hátlapon elhelyezett csatlakozók.	28
Csatlakoztassa a hálózati kábelt (opcionális)	8	Megjelenítési funkciók	30
A számítógépállvány beállítása	10	Az érintőképernyő (opcionális) használata.	32
A tápfeszültség gomb megnyomása	11	Szoftverfunkciók	36
A Microsoft® Windows® 7 rendszer beállítása	12	Problémák megoldása	39
Csatlakozás az internethez (opcionális)	13	Érintőképernyő problémák.	39
Az Inspiron One használata	16	Hangkódok	41
Jobb oldali nézet	16	Hálózati problémák	42
Jobb oldali gombok és csatlakozók	18	Tápellátással kapcsolatos problémák	43
		Memóriaproblémák	45
		Lefagyások és szoftverproblémák	46

Tartalomjegyzék

Támogatási eszköz használata	49	Automatizált szolgáltatás a rendelés állapotáról	69
Dell támogatási központ	49	Termékinformáció	70
Rendszerüzenetek	50	Eszközök visszaküldése garanciális javításra vagy visszafizetésre	70
hardverhiba-elhárítás	53	Telefonhívás előtti teendők	72
Dell Diagnostics	53	Kapcsolatba lépés a Dell-lel	73
Az operációs rendszer visszaállítása	58	További információk és források keresése	76
Rendszer-visszaállítás	59	Alapvető műszaki adatok	79
Dell Factory Image Restore (Dell gyári lemezkép visszaállítása)	60	Függelék	83
Az operációs rendszer újratelepítése	63	A Macrovision termékére vonatkozó nyilatkozat	83
Segítségkérés	66	Információ az NOM vagy a Hivatalos Mexikói Szabvány számára (csak Mexikóra érvényes)	84
Műszaki támogatás és ügyfélszolgálat	67	Tárgymutató	85
DellConnect	68		
Online Szolgáltatások	68		

Az Inspiron One üzembe helyezése

Ez a fejezet tartalmazza az Inspiron™ One 19T beüzemelésével kapcsolatos tudnivalókat.

 **FIGYELEM:** Az ebben a részben ismertetett műveletek elvégzése előtt olvassa el a számítógéphez kapott biztonsági utasításokat. További biztonsági útmutatásokat az előírásoknak való megfelelést ismertető www.dell.com/regulatory_compliance címen találhat.

 **MEGJEGYZÉS:** A szervizcímke a számítógép hátoldalán található. Ezzel a kóddal azonosítható a számítógép a Dell támogatási webhely használatakor és a telefonos műszaki támogatás igénybevétele során.

A számítógép telepítése előtt

A számítógép elhelyezésekor ügyeljen arra, hogy legyen elérhető közelségben áramforrás, megfelelő szellőzés és stabil vízszintes felület, amelyre ráteszi a számítógépet, valamint a csatlakozók és kezelőszervek a jobb oldalon legyenek.

Megfelelő szellőzés hiányában az Inspiron One túlmelegedhet. A túlmelegedés elkerülése érdekében ügyeljen arra, hogy hátul legalább 10 cm-t, oldalról pedig legalább 5 cm-t hagyjon szabadon. Bekapcsolt állapotban soha ne helyezze a számítógépet zárt helyre, például szekrénybe vagy fiókba.

Csatlakoztassa a billentyűzetet és az egeret.

Csatlakoztassa az USB billentyűzetet és egeret a számítógép USB csatlakozóihoz.

-  **MEGJEGYZÉS:** Amennyiben a számítógéppel együtt vezeték nélküli billentyűzetet és egeret is vásárolt, csatlakoztassa a vevőegységet a számítógép USB csatlakozójához. További információért tekintse meg a billentyűzethez és egerhez tartozó dokumentációt.

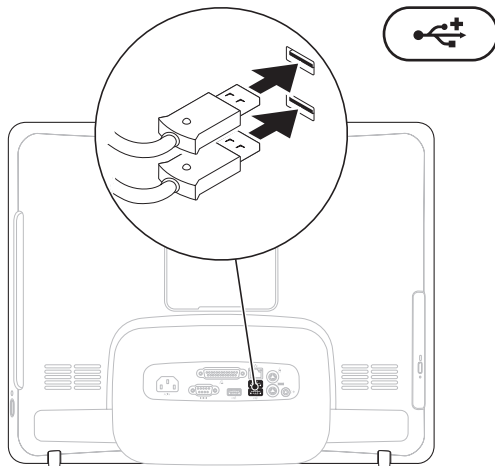

Csatlakoztassa a tápkábelt

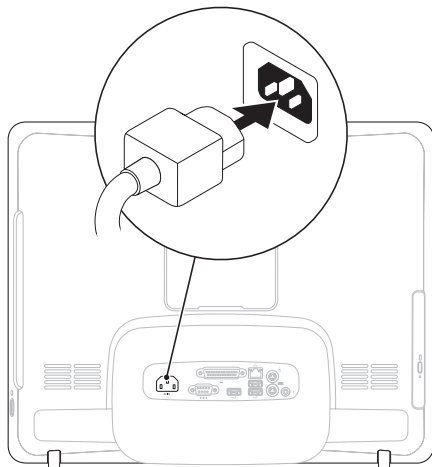

Csatlakoztassa a hálózati kábelt (opcionális)

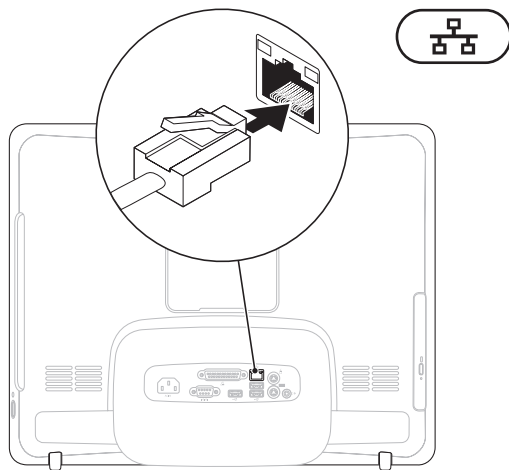

A számítógép összeállításának befejezéséhez hálózati kapcsolat nem szükséges, de amennyiben rendelkezik meglévő hálózattal vagy olyan internetkapcsolattal, amely vezetékes kapcsolatot használ (mint például az otthoni kábelmodem vagy Ethernet csatlakozó), az most csatlakoztatható.

 **MEGJEGYZÉS:** Kizárólag Ethernet kábelt (RJ45 csatlakozóval szerelt) használjon a hálózati aljzathoz csatlakozáshoz. Telefonkábel (RJ11 csatlakozó) nem csatlakoztatható a hálózati csatlakozó aljzatba.

A számítógép hálózathoz vagy szélessávú eszközhöz való csatlakoztatásához a hálózati kábel egyik végét csatlakoztassa egy hálózati portba vagy egy szélessávú eszközbe. A hálózati kábel másik végét csatlakoztassa a számítógép hátlapján található hálózati aljzatba (RJ45 csatlakozó). A megfelelően szilárd csatlakozást kattánás jelzi.

A számítógépállvány beállítása

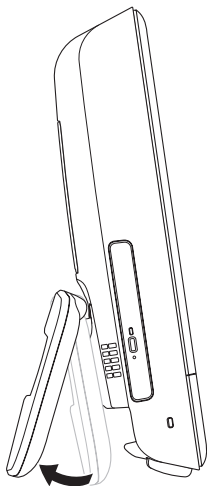

⚠ FIGYELEM: Ne használja az állványt a számítógép hordozására.

✍ MEGJEGYZÉS: A számítógép VESA falikarral történő használata előtt az állványt be kell csukni.

A monitor kényelmes látószögbe állításához húzza ki az állványt. Az állvány kinyitásakor és becsukásakor határozott kattanás hallható. A számítógép támogatja az UL-tanúsítvánnyal ellátott VESA fali állványokat. A megfelelő rögzítéshez használjon négy darab 4 mm átmérőjű, 0,7 mm menetemelkedésű, 10 mm hosszúságú csavart.

A tápfeszültség gomb megnyomása

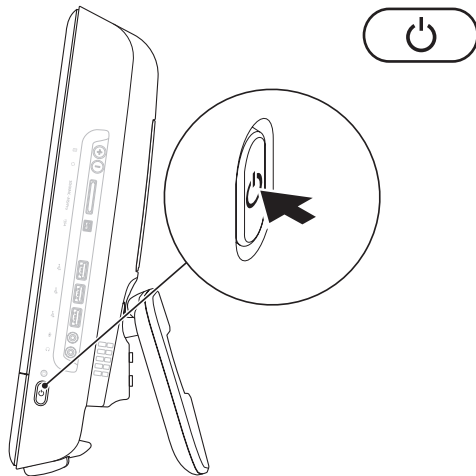

A Microsoft® Windows® 7 rendszer beállítása

Ez a Dell számítógép elő van készítve a Microsoft® Windows® 7 operációs rendszer futtatására. A Windows első üzembe helyezéséhez kövesse a képernyőn megjelenő utasításokat. Ezen lépések feltétlenül szükségesek, és elvégzésük bizonyos időt vesz igénybe. A Windows beállítási képernyőkön több műveletet is el kell végeznie, mint például a licencszerződések elfogadása, a beállítások megadása és az internetkapcsolat beállítása.

 **FIGYELMEZTETÉS:** Ne szakítsa meg az operációs rendszer telepítését. Ez használhatatlanná teheti a számítógépet, és előfordulhat, hogy újra kell telepítenie az operációs rendszert.

 **MEGJEGYZÉS:** A számítógép optimális teljesítményének elérése érdekében javasolt a **support.dell.com** címen elérhető legfrissebb BIOS és illesztőprogramok letöltése és telepítése.

Csatlakozás az internethez (opcionális)

Az internetcsatlakozáshoz külső modemes vagy hálózati kapcsolat, valamint internetszolgáltató szükséges.

Amennyiben a külső USB modem vagy a vezeték nélküli hálózati eszköz nem része az eredeti összeállításnak, úgy azok megvásárolhatók a **www.dell.com** címen.

Vezetékes kapcsolat beállítása

- Ha betárcsázós kapcsolata van, akkor csatlakoztassa a telefonvonalat az opcionális külső USB-modemhez és a telefon fali aljzatához, mielőtt elkezdené az internetkapcsolat létrehozását.
- Amennyiben DSL- vagy kábel-, illetve műholdas modemkapcsolatot használ, kérjen útmutatást a beállításhoz internetszolgáltatójától.

A vezetékes internetkapcsolat beállításához kövesse az „Internetkapcsolat beállítása” című részben foglaltakat a kézikönyv 14. oldalán.

Vezeték nélküli kapcsolat beállítása

 **MEGJEGYZÉS:** A vezeték nélküli útválasztó beállításához használja az útválasztóval kapott dokumentációt.

Mielőtt a vezeték nélküli internetkapcsolatot használni tudná, csatlakoznia kell a vezeték nélküli útválasztóhoz.

Kapcsolat beállítása a vezeték nélküli útválasztóval:

1. Mentsen el és zárjon be minden nyitott fájlt, majd lépjen ki minden futó alkalmazásból.
2. Kattintson a **Start**  → **Vezérlőpult** → **Hálózat és megosztás** → **Csatlakozás hálózathoz** lehetőségre.
3. A beállítás elvégzéséhez kövesse a képernyőn megjelenő utasításokat.

Az internetkapcsolat beállítása

Az internetszolgáltatók és ajánlataik országonként változnak. Az Ön országában érvényes ajánlatokról internetszolgáltatójától kérhet felvilágosítást.

Ha nem tud kapcsolódni az internethez, de régebben sikeresen csatlakozott, akkor előfordulhat, hogy szolgáltatójánál (ISP) van szolgáltatásleállítás. Lépjen kapcsolatba internetszolgáltatójával a szolgáltatás állapotának ellenőrzése céljából, vagy próbálja meg újra a csatlakozást később.

Készítse elő az internetszolgáltatótól kapott információkat. Ha nincs internetszolgáltatója, a **Csatlakozás az internethez** varázsló segítségével kereshet egyet.

Az internetkapcsolat beállításához:

1. Mentsen el és zárjon be minden nyitott fájlt, majd lépjen ki minden futó alkalmazásból.
2. Kattintson a **Start**  → **Vezérlőpult** elemre.
3. Kattintson a **Hálózat és megosztás** → **Új kapcsolat vagy hálózat beállítása** → **Csatlakozás az internethez** lehetőségre.

Megjelenik a **Csatlakozás az internethez** ablak.

-  **MEGJEGYZÉS:** Amennyiben nem tudja, hogy milyen csatlakozástípust válasszon, kattintson a **Segítség a választáshoz** gombra, vagy lépjen kapcsolatba internetszolgáltatójával.
4. Kövesse a képernyőn megjelenő utasításokat, és a telepítés befejezéséhez használja az internetszolgáltatójától kapott beállítási információkat.

Az Inspiron One használata

Ez a fejezet ismerteti az Inspiron One által nyújtott funkciókat.

Jobb oldali nézet

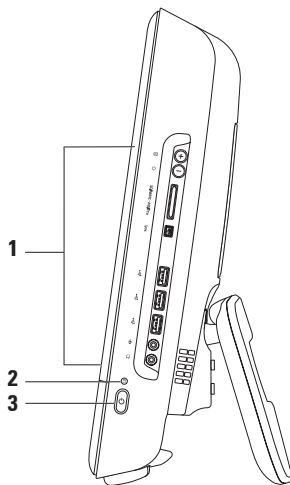

1 Jobb oldali gombok és csatlakozók — Beállíthatja a fényerőt és csatlakoztathatja az USB, hang-, és más eszközöket a megfelelő csatlakozókhoz.

2  **Merevlemez-meghajtó üzemjelzője** — Világít, amikor a számítógép adatokat olvas vagy ír. A villogó fény a merevlemez aktivitását jelzi.





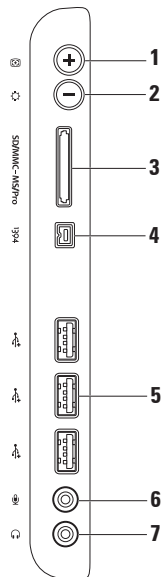

 **VIGYÁZAT: Az adatvesztés elkerülése érdekében soha ne kapcsolja ki, mozgassa a számítógépet vagy állítsa át az állványt, amikor a merevlemez aktivitását jelző fény villog.**

3  **Bekapcsoló gomb és fény** — Megnyomásával a számítógép be és kikapcsolható. A gomba épített fény a következő állapotokat jelzi:

- Folyamatos narancs — Az alaplap nem tudja elindítani az inicializálási folyamatot. Vagy az alaplappal, vagy az áramforrással van probléma. Kérje a Dell segítségét (lásd „A Dell elérhetőségei” című részt a 73. oldalon).
 - Villogó sárga — A számítógép hibát észlelt az indításkori önteszt (Power-on self-test - POST) során. Kérje a Dell segítségét (lásd „A Dell elérhetőségei” című részt a 73. oldalon).
 - Villogó fehér — A számítógép alvó üzemmódban van.
 - Folyamatos fehér – A számítógép működik.
 - Nem világít — a számítógép kikapcsolt vagy hibernált állapotban van.
-

Jobb oldali gombok és csatlakozók



-
- 1  **Automatikus beállítás gomb** — A beérkező videojelnek megfelelően automatikusan beállítja a képernyőt.
-
- 2  **Fényerő-beállítás gomb** — A gomb megnyomásával hozzáférhető a "Fényerő" menü, ahol a + (Automatikus beállítás gomb) és - (fényerő-beállítás gomb) gombok segítségével beállítható a fényerő.
-
- 3  **8 az 1-ben kártyaolvasó** — könnyű és gyors megoldás a digitális fényképek, zenék, videók és dokumentumok megjelenítéséhez és megosztásához a következő típusú memóriakártyákról:
- Secure Digital (SD) memóriakártya
 - Secure Digital Input Output (SDIO) kártya
 - Multi Media Card (MMC)
 - Memory Stick
 - Memory Stick PRO
 - xD-Picture Card
 - Hi Speed-SD
 - Hi Density-SD
-
- 4  **IEEE 1394a csatlakozó** — Nagy sebességű soros multimédiaeszköz, például digitális videokamera csatlakoztatására szolgál.
-
- 5  **USB 2.0 csatlakozók (3)** — USB-eszközök csatlakoztatásához, például az egér, billentyűzet, nyomtató, külső meghajtó vagy MP3-lejátszó.
-
- 6  **Mikrofon vagy vonalbemeneti csatlakozás** — Az audio programokhoz használt mikrofon vagy bemeneti jel csatlakoztatására használható.
-

- 7  **Fejhallgató-vagy vonalkimeneti csatlakozó** — Ide csatlakoztathatja a fejhallgatót, vagy innen küldheti tovább az audiojelet hangszóróra vagy hifi-rendszerre.

MEGJEGYZÉS: Aktív hangszórók vagy hangrendszer csatlakoztatásához használja a számítógép hátoldalán található vonalkimenet csatlakozót.

Bal oldali nézet

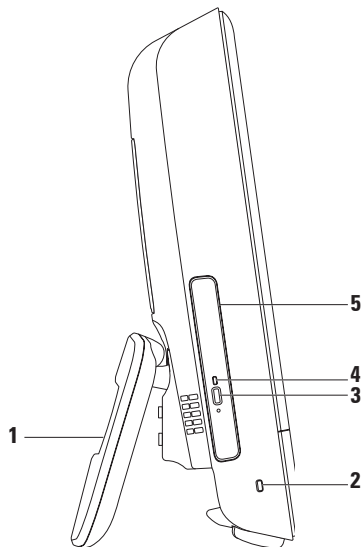

-
- 1 Számítógépállvány** — Stabilitást biztosít a számítógépnek, valamint lehetővé teszi a kijelző kényelmes látószögbe állítását.

 - 2 Biztonsági kábel nyílása** — A nyíláson keresztül kereskedelmi forgalomban kapható biztonsági kábelt csatlakoztathat a számítógéphez.

 - 3 Optikai meghajtó kiadó gombja** — Megnyitásakor kinyitja az optikai meghajtót.

 - 4 Optikai meghajtó jelzőfénye** — Az optikai meghajtó kiadó gombjának megnyomásakor vagy a lemez olvasásakor villog.

 - 5 Optikai meghajtó** — CD és DVD lemezek lejátszására és írására szolgál. A lemezt a nyomtatott oldalával felfelé helyezze a meghajtóba.
-

Az optikai meghajtó használata

△ **FIGYELMEZTETÉS:** Amikor kinyitja vagy bezárja, ne nyomja le a lemez tálcáját.
Tartsa a tálcát zárva, amikor nem használja a meghajtót.

△ **FIGYELMEZTETÉS:** Lemez lejátszása vagy írása közben ne mozgassa a számítógépet.

1. Nyomja meg az optikai meghajtón a kiadás gombot.
2. Helyezze be a lemezt a nyomtatott felével felfelé és pattintsa az orsóra.
3. Óvatosan tolja vissza a tálcát az optikai meghajtóba.

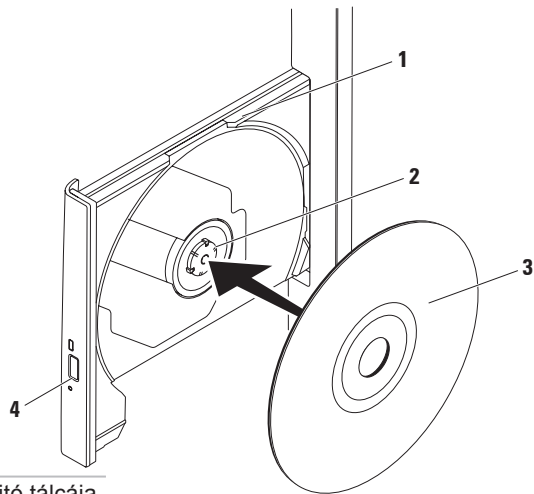

1 optikai meghajtó tálcája

2 tengely

3 lemez

4 leoldó gomb

Hátlapi funkciók

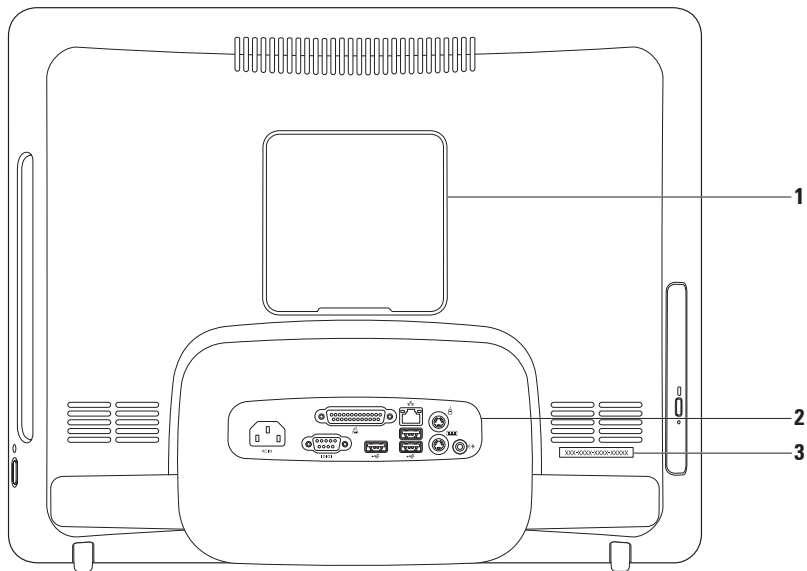



-
- 1 VESA rögzítő fedele** — A VESA-rögzítő csavarjainak helyét takarja. A számítógép VESA-rögzítéssel történő felszereléséhez távolítsa el ezt a fedelet. Számos különféle VESA rögzítő kapható a **www.dell.com** webhelyen.

 - 2 Hátdoldali csatlakozóaljzatok** — Csatlakoztassa az USB-, audio- és egyéb eszközöket a megfelelő csatlakozóba.

 - 3 Szervizcímke/expressz szervizkód** — Ezek az adatok a számítógép azonosítására szolgálnak a **support.dell.com** oldalon, vagy a műszaki támogatás igénybevételekor.
-

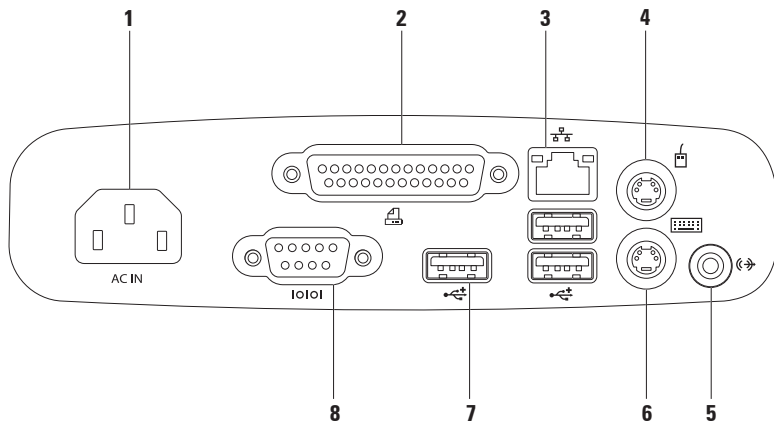
Hátlapon elhelyezett csatlakozók





-
-  **Elektromos hálózati csatlakozó** — Az elektromos hálózati kábel csatlakoztatására. A csatlakozó különféle megjelenésű lehet.

 -  **Párhuzamos csatlakozó** — Régebbi típusú nyomtatók és szkennerek csatlakoztatásához.

 -  **Hálózati csatlakozó** — Ha vezetékes hálózati kapcsolatot használ, ezzel csatlakozhat a hálózathoz vagy szélessávú eszközhöz. A csatlakozó melletti két jelzőfény jelzi a vezetékes hálózati csatlakozás állapotát és aktivitását.

 -  **PS2/egér-csatlakozó** — Szabványos PS/2 egér csatlakoztatására.

 -  **Vonalkimeneti csatlakozó** — Aktív hangszórók vagy hangrendszer csatlakoztatására.

 -  **PS2/billentyűzet-csatlakozó** — Szabványos PS/2 billentyűzet csatlakoztatására.

 -  **USB 2.0 csatlakozók (3)** — USB-eszközök csatlakoztatásához, például az egér, billentyűzet, nyomtató, külső meghajtó vagy MP3-lejátszó.

 -  **Soros csatlakozó** — Régebbi típusú nyomtatók és külső modemek csatlakoztatásához.
-

Megjelenítési funkciók

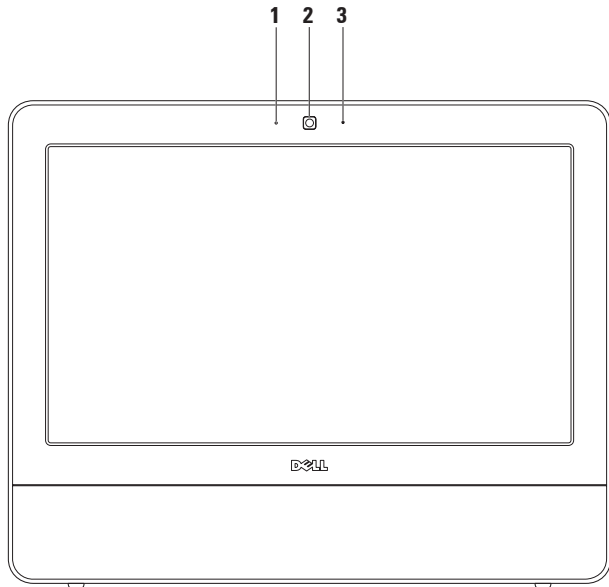

1 Kamera aktivitásjelző — Jelzi, hogy a kamera be- vagy ki van kapcsolva.

2 Kamera — Beépített kamera videók rögzítéséhez, konferenciák lebonyolításához és csevegéshez.

3 Mikrofon — Jó minőségű hangot biztosít a hangfelvételhez és a videocsevegéshez.

Az érintőképernyő (opcionális) használata

Az Inspiron One érintőképernyő funkciója egy interaktív kijelzővé változtatja a számítógépet.

Dell Touch Zone

A Dell Touch Zone szoftver elindításához kattintson a **Start**  → **Dell Touch Zone** lehetőségre.

A Dell Touch Zone programban a következő funkciók érhetők el:

- **Picture Viewer (Képnézegető)** — Képek megtekintése, rendezése és szerkesztése.
- **Dell Touch Cam (Dell érintőkamera)** — Videofelvételek készítése a beépített kamerával. Élő internetkapcsolat esetén lehetőség van videók feltöltésére a **YouTube** honlapjára.

- **Notes Creator (Jegyzetkészítő)** — Kézzel vagy billentyűzet segítségével beírt emlékeztetők készítésére. Ezek az emlékeztetők megjelennek a Dell Touch Zone értesítési felületén a következő indításkor.
- **Drum Zone (Zenefelület)** — Zenei játékot játszhat a számítógépen, vagy használhatja a digitális ütős hangszereket.
- **You Paint (Rajzfelület)** — A program használatával képeket festhet és rajzolhat vagy fotókat szerkeszthet.
- **Games (Játékok)** — Egy érintéssel választhat a Windows játéakai közül.
- **Music (Zene)** — Zenét játszhat le, lejátszási listákat hozhat létre, és böngészhet a zenei fájljai között albumok, előadók vagy a számok címei alapján.

- Internet Explorer — Az interneten böngészhet a többérintéses technológia segítségével. Érintse meg a hivatkozást, amelyet meg szeretne nyitni.
- Help (Súgó) — A Súgó funkció használatával információkat kaphat az érintőképernyő használatával kapcsolatban.

Érintőképernyő mozdulatok

 **MEGJEGYZÉS:** Bizonyos mozdulatok a Dell Touch Zone területén kívül nem működnek.

Nagyítás

A képernyőtartalom nagyításának növelése vagy csökkentése.

Csíptetés — A képernyőn két ujj közelítésével vagy távolításával lehetőség van a zoom használatára.



Nagyítás: Az aktív ablak nagyításához távolítsa el a két ujját egymástól.

Az Inspiron One használata

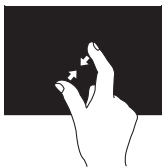

A kicsinyítéshez: Az aktív ablak nézetének csökkentéséhez közelítse a két ujját egymáshoz.

Kitartás

További információk érhetők el a jobb kattintás szimulálásával.

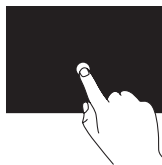

A szövegkörnyezet-érzékeny menük megnyitásához nyomja meg és tartsa az ujját az érintőképernyőn.

Pöccintés

Lehetővé teszi a tartalom előre- vagy visszalapozását, a pöccintés irányának függvényében.

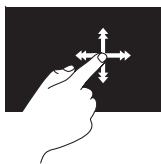

Mozgassa az ujját gyorsan a képernyőn a kívánt irányba az aktív ablakban, mintha egy könyv lapjait lapozná. A pöccintés függőleges irányban is működik, olyan tartalmak böngészésekor, mint képek vagy dalok egy lejátszási listában.

Görgetés

A tartalom görgetése.

Pásztázás — Lehetővé teszi a kiválasztott objektum mozgását a képernyőn, amikor az nem látható teljes egészében.

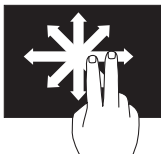

A kiválasztott objektum mozgathatóságához húzza két ujját a kívánt irányba.

Függőleges görgetés — Lehetővé teszi az aktív ablak fel vagy lefelé görgetését.

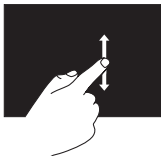

A függőleges görgetés aktiválásához mozgassa az ujját felfelé vagy lefelé.

Vízszintes görgetés — Lehetővé teszi az aktív ablak jobbra vagy balra görgetését.

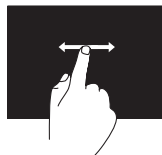

A vízszintes görgetés aktiválásához mozgassa az ujját jobbra vagy balra.

Forgatás

Lehetővé teszi az aktív képernyő tartalmának forgatását.

Elforgatás — Lehetővé teszi az aktív tartalom 90 fokos lépésekben történő elforgatását két ujj használatával.



Az egyik ujját vagy nagyujját egy helyben tartva egy másik ujját mozgassa ívben körbe jobb vagy bal irányba. Az aktív tartalom elforgatható úgy is, ha mindkét ujját körkörösén elforgatja.

Szoftverfunkciók

 **MEGJEGYZÉS:** A fejezetben leírt funkciókkal kapcsolatos további információkért tekintse meg a *Dell műszaki útmutatót* a merevlemezen vagy a support.dell.com/manuals weboldalon.

Hatékonyság és kommunikáció

Számítógépével prezentációkat, brosrákat, képeslapokat, szóróanyagokat és táblázatokat készíthet. Digitális fotókat és képeket szerkeszthet és tekinthet meg. A megrendelésen ellenőrizze a számítógépére telepített szoftvereket.

Az internethez való csatlakozás után weboldalakat nyithat meg, e-mail fiókot készíthet, fájlokat tölthet fel és le, valamint más kapcsolódó tevékenységeket végezhet el.

Szórakozás és multimédia

Számítógépével videókat nézhet, játékokat játszhat, saját CD-lemezeket hozhat létre, zenét vagy internetes rádióadókat hallgathat. Az optikai meghajtó több lemezformátumot is támogat, beleértve a CD- és DVD-lemezeket is.

Képeket és videofájlokat tölthet le és másolhat át hordozható eszközökről, mint a digitális fényképezőgépek vagy a mobiltelefonok. Opcionális szoftveralkalmazások segítségével lehetősége van a zenei és videofájlok rendszerezésére és létrehozására, amelyeket azután lemezre rögzíthet vagy hordozható adathordozóra menthet, így MP3 lejátszóra és kézi médialejátszó eszközökre.

Az Asztal testreszabása

A megjelenés, felbontás, háttérkép, képernyővédő és egyéb beállítások módosításához az operációs rendszer testreszabási lehetőségei használhatók.

1. Kattintson az egér jobb gombjával az Asztal egy szabad részén.
2. Kattintson a **Personalize** (Testreszabás) menüre, nyissa meg a **Change the visuals and sounds on your computer** (Képek és hangok módosítása a számítógépen) ablakot, és válasszon a testreszabási lehetőségek közül.

Az energiagazdálkodási beállítások testreszabása

Az operációs rendszer energiagazdálkodási lehetőségek menüjében adhatja meg az energiagazdálkodási beállításokat.

A Dell számítógépre telepített Microsoft® Windows® operációs rendszer a következő lehetőségeket kínálja:

- **Dell** — Javasolt alapértelmezett energiagazdálkodási séma Dell fejlesztésekkel. A legnagyobb teljesítményt nyújtja, amikor szükség van rá, és energiát takarít meg inaktív állapotban.
- **Energiatakarékos** — Energiát takarít meg a hordozható számítógépen, lecsökkentve a rendszer teljesítményét annak érdekében, hogy az akkumulátor élettartamát maximálisra növelje azzal, hogy lecsökkenti a számítógép által használt energiát annak teljes élettartama alatt.
- **Kiegyensúlyozott** — Automatikusan kiegyensúlyozott teljesítményt nyújt azáltal, hogy csak a szükséges hardverelemek fogyasztanak energiát.
- **Teljesítménycentrikus** — A legnagyobb rendszerteljesítményt nyújtja a hordozható számítógépen a processzor sebességének a végzett tevékenységhez hangolásával és a rendszer teljesítményének maximalizálásával.

Információ átvitele új számítógépre

Információ átvitele új számítógépre:

1. Kattintson a **Start**  → **Vezérlőpult** → **Kezdeti lépések** → **Fájlok átvitele egy másik számítógépről** lehetőségre.
2. Kövesse a **Windows Áttelepítő varázsló** képernyőn megjelenő utasításait.

Az adatok biztonsági mentése

Ajánlott, hogy a számítógépen lévő fájlokról és mappákról rendszeresen készítsen biztonsági mentést.

A fájlok biztonsági mentése:

1. Kattintson a **Start**  → **Vezérlőpult** → **biztonsági mentés és visszaállítás** lehetőségre.
2. Kattintson a **Biztonsági másolatok beállítása... lehetőségre**.
3. Kövesse a **Configure Backup** (Biztonsági mentés beállítása) varázsló utasításait.

Problémák megoldása

Ez a rész áttekintést tartalmaz a számítógép hibaelhárítására vonatkozó információkról. Ha nem tudja megoldani a problémát a következő útmutató segítségével, akkor tekintse meg a „Támogatási eszközök használata” című részt a 49. oldalon vagy „A Dell elérhetőségei” című részt a 73. oldalon.

Érintőképernyő problémák

A többérintéses funkciók vagy azok egy része nem működik —

- Bizonyos érintés- vagy többérintéses funkciók le vannak tiltva. Az engedélyezésükhöz kattintson a tálcán található **Pöccintés** ikonra. A **Ceruza és érintés** ablakban válassza az **Érintés** fület, és győződjön meg róla, hogy

az **Ujjak használata adatbevitelre** és a **Többérintéses mozdulatok és szabadkézi műveletek engedélyezése** opciók be vannak jelölve.

- Az érintőképernyő gyárilag kalibrált, és nem igényel újrakalibrálást. Amennyiben mégis kalibrálni szeretné az érintőképernyőt, a kalibráló eszköz megtalálható a **Start**  → **Vezérlőpult** → **Tábla PC beállítások** → **Kalibrálás...** helyen.

 **MEGJEGYZÉS:** A helytelen kalibrálás pontatlan érintési érzékenységet okozhat.

Ha a képernyő veszít az

érzékenységéből — Elképzelhető, hogy a képernyő idegen szemcsékkel szennyezett (mint például öntapadó címkék nyoma), amelyek megzavarják az érzékelőket. Az ilyen szemcsék eltávolításához:

1. Kapcsolja ki a számítógépet
2. Húzza ki a tápkábelt a fali aljzatból.

 **VIGYÁZAT: Ne permetezzen vizet vagy tisztítószer közvetlenül a képernyőre.**

3. Egy tiszta, szálmentes törlőkendővel (szükség esetén permetezzen vizet vagy karcmentes tisztítószer a kendőre, de ne a képernyőre) törölje le a szennyeződések és ujjlenyomatokat az érintőképernyő felületről és oldaláról.

Hangkódok

A számítógép hangsorozattal jelzi az esetleges hibákat vagy problémákat indításkor. Ez a hangkódnak nevezett hangsor segít a probléma jellegének meghatározásában. Írja le a hangkódot, és forduljon a Dell munkatársaihoz (erről lásd: „A Dell elérhetőségei”, 73. oldal).

Hangjelzések (hangkód)	Lehetséges probléma
Egy	Lehetséges alaplaphiba - BIOS ROM ellenőrző összeg hiba
Kettő	A gép nem észlelt RAM-ot
Három	Lehetséges alaplaphiba - Chipkészlet-hiba
Négy	RAM-olvasási/írási hiba
Öt	Valós idejű óra hiba
Hat	Videokártya- vagy chiphiba
Hét	Processzorhiba
Nyolc	Kijelzőhiba

Hálózati problémák

Vezeték nélküli kapcsolatok

A vezeték nélküli hálózati kapcsolat megszakadt. —

A vezeték nélküli útválasztó offline állapotban van, vagy a vezeték nélküli kapcsolatot letiltotta a számítógépen.

- Ellenőrizze, hogy bekapcsolta-e a vezeték nélküli útválasztót, és csatlakoztatta-e az adatforráshoz (kábelmodem vagy hálózati hub).
- Az interferenciaforrások zavarhatják vagy letilthatják a vezeték nélküli kapcsolatot. Vigye közelebb a számítógépet a vezeték nélküli útválasztóhoz.
- Hozza létre ismét a kapcsolatot a vezeték nélküli útválasztóhoz (erről lásd: „Vezeték nélküli kapcsolat beállítása”, 14. oldal).

Vezetékes kapcsolatok

Ha a vezetékes hálózati kapcsolat megszakadt — A hálózati kábel laza vagy sérült.

- Ellenőrizze, hogy csatlakoztatta-e a kábelt, és hogy nem sérült-e.

A kapcsolat integritását jelző fény szolgáltat információkat a kapcsolat állapotáról. Segítségével ellenőrizheti, hogy a kapcsolat működik-e.

Kapcsolat integritását jelző fény

- Zöld fény — A 10/100 Mb/s sebességű hálózat és a számítógép között megfelelő a kapcsolat.
- Narancsszínű — Megfelelő kapcsolat van a 1000 Mb/s-os hálózat és a számítógép között.
- Nem világít — A számítógép nem észlel fizikai kapcsolatot a hálózattal.

 **MEGJEGYZÉS:** A kapcsolat integritását jelző fény a hálózati csatlakozón csak a vezetékes hálózati kapcsolatok esetében áll rendelkezésre. A kapcsolat integritását jelző fény nem működik vezeték nélküli kapcsolatok esetén.

Tápellátással kapcsolatos problémák

Ha az üzemjelző fény nem világít — a számítógép ki van kapcsolva vagy nem kap tápellátást. Az is lehetséges, hogy probléma van az alaplappal.

- A normál működéshez való visszatéréshez nyomja meg a bekapcsoló gombot.
- Ha a tápkábel egy elosztóhoz csatlakozik, gondoskodjon arról, hogy az elosztó csatlakoztatva legyen a hálózati csatlakozóhoz, és a kapcsolója be legyen kapcsolva. A feszültségvédő készülékeket, elosztókat és a hosszabbítókábeleket kiiktatva ellenőrizze, hogy a számítógép megfelelően működik-e.
- Ellenőrizze, hogy a hálózati csatlakozó megfelelően működik-e egy másik készülékkel, például egy lámpával.

Problémák megoldása

- Ha a probléma továbbra is fennáll, forduljon a Dellhez (lásd: „A Dell elérhetőségei”, 73. oldal)

Ha a tápellátás fény folyamatosan féhéren világít és a számítógép nem reagál —

Kérje a Dell segítségét (lásd „A Dell elérhetőségei” című részt a 73. oldalon).

Ha az üzemjelző fény fehér színnel villog —

A számítógép alvó állapotban van. A normál működés visszaállításához nyomjon le egy gombot a billentyűzeten, mozgassa az egeret, vagy nyomja meg a tápfeszültség gombot.

Ha az üzemjelző fény folyamatos sárga színnel világít —

Az alaplap nem tudja elindítani az inicializálási folyamatot. Vagy az alaplappal, vagy az áramforrással lehet probléma. Kérje a Dell segítségét (lásd „A Dell elérhetőségei” című részt a 73 oldalon).

Ha az üzemjelző fény sárga színnel villog —

A számítógép hibát észlelt az indítási önteszt során. A hiba jelzésére a három BIOS sípjel mellett a fény is villog. Kérje a Dell segítségét (lásd „A Dell elérhetőségei” című részt a 73 oldalon).

Ha olyan interferenciaforrásokat talál, amelyek zavarják a vételt a számítógépen — Egy nem kívánt jel okoz interferenciát más jelek zavarásával vagy letiltásával. Az interferencia néhány lehetséges oka:

- Tápkábel, a billentyűzet és az egér hosszabbítókábele.
- Túl sok készülék csatlakozik egy elosztóhoz.
- Több elosztó csatlakozik egy hálózati csatlakozóra.

Memóriaproblémák

Kevés memóriára vonatkozó üzenet esetén —

- Mentse el és zárja be a nyitva lévő fájlokat, lépjen ki a megnyitott programokból, és nézze meg, hogy megszűnt-e a probléma.
- A szoftver dokumentációjában olvassa el a minimális memóriakövetelményekre vonatkozó részt. Kérje a Dell segítségét (lásd „A Dell elérhetőségei” című részt a 73 oldalon).
- Futtassa a Dell Diagnostics segédprogramot (lásd a „Dell Diagnostics” c. részt a 53. oldalon).

Ha más memóriaproblémát tapasztal —

- Futtassa a Dell Diagnostics segédprogramot (lásd a „Dell Diagnostics” c. részt a 53. oldalon).
- Kérje a Dell segítségét (lásd „A Dell elérhetőségei” című részt a 73. oldalon).

Lefagyások és szoftverproblémák

Ha a számítógép nem indul el —

Ellenőrizze a csatlakozást a számítógép váltóáramú adapter csatlakozójához és a fali csatlakozóaljzathoz.

Ha a program nem reagál —

A program leállítása:

1. Nyomja meg egyszerre a <Ctrl><Shift><Esc> gombokat.
2. Kattintson az **Alkalmazások** elemre.
3. Válassza ki azt a programot, amelyik nem reagál
4. Kattintson a **Feladat befejezése** gombra.

Ha egy program ismételten lefagy —

Olvassa át a szoftver dokumentációját. Szükség esetén távolítsa el, majd telepítse újra a programot.



MEGJEGYZÉS: A szoftverek rendszerint rendelkeznek telepítési utasításokat tartalmazó dokumentációval vagy CD-lemezzel.

Ha a számítógép nem reagál, vagy egybefüggő kék képernyő látható —



VIGYÁZAT: Ha az operációs rendszert nem tudja szabályosan leállítani, adatokat veszthet.

Ha a számítógép a billentyűzetre vagy az egér mozgatására sem reagál, a bekapcsológombot legalább 8–10 másodpercig lenyomva tartva kapcsolja ki, majd indítsa újra a számítógépet.

Ha a program régebbi Microsoft® Windows® operációs rendszerhez készült —

Futassa a **Programkompatibilitás varázslót**. A **Programkompatibilitás varázsló** úgy konfigurálja a programot, hogy az egy korábbi Windows operációs rendszerhez hasonló környezetben fusson.

1. Kattintson a **Start**  gombra.

2. A keresés mezőbe írja be:

A Használjon egy régebbi programot ezen a Windows-verzión, majd nyomja meg az<Enter> billentyűt.

3. Kövesse a **Program kompatibilitása** varázsló utasításait.

Bármilyen más szoftverprobléma —

- Jegyezze fel a hibakódot és a probléma leírását, majd vegye fel a kapcsolatot a Dell-lel, lásd „A Dell elérhetőségei” című részt a 73. oldalon.
- Azonnal készítsen biztonsági mentést a fájljairól.
- Vírusirtó programmal vizsgálja át a merevlemezt vagy a CD-lemezeket.
- Mentsen el és zárjon be minden nyitott fájlt vagy programot, majd a **Start** menün  keresztül állítsa le a számítógépet.

Problémák megoldása

- Hibaelhárítási információkért tanulmányozza a szoftver dokumentációját, vagy érdeklődjön a gyártótól:
 - Győződjön meg arról, hogy a program kompatibilis-e a számítógépére telepített operációs rendszerrel.
 - Győződjön meg róla, hogy a számítógép megfelel-e a szoftver futtatásához szükséges minimális hardverkövetelményeknek. További tudnivalókat a szoftver dokumentációjában olvashat.
 - Győződjön meg arról, hogy a program megfelelően van-e telepítve és konfigurálva.
 - Ellenőrizze, hogy az eszközillesztők nem ütköznek-e a programmal.
 - Szükség esetén távolítsa el, majd telepítse újra a programot.

Támogatási eszközök használata

Dell támogatási központ

A **Dell támogatási központ** segít megtalálni a szerviz-, támogatás- és rendszerspecifikus információkat.

Az alkalmazás futtatásához a tálcán kattintson a  ikonra.

A **Dell támogatási központ** honlapján látható a számítógép típuszáma, szervizcímkéje és expressz szervizkódja és a szerviz elérhetősége.

A honlap hivatkozásokat tartalmaz az alábbiak eléréséhez:



Önsegítő eszközök

(Hibaelhárítás, Biztonság, Rendszerteljesítmény, Hálózat/Internet, Biztonsági mentés/Visszaállítás és Windows operációs rendszer)



Figyelmeztetések

(a számítógéppel kapcsolatos műszaki támogatási figyelmeztetések)



Segítség a Dell-től

(Műszaki támogatás a DellConnect™-tel, Ügyfélszolgálat, Oktatás és oktatóanyagok, "Hogyan kell" súgó a Dell-lel telefonon keresztül és Online vizsgálat a PC CheckUp-pal)



A rendszerről

(Rendszerdokumentáció, Jótállási információk, Rendszerinformációk, Frissítések és tartozékok)

A **Dell támogatási központra** és a rendelkezésre álló támogató eszközökre vonatkozó bővebb információért kattintson a **Services** (Szolgáltatások) fülre a **support.dell.com** weboldalon.

Rendszerüzenetek

Ha a számítógéppel probléma merül fel vagy hiba történik, akkor megjelenhet egy rendszerüzenet, amely segíthet azonosítani a probléma okát és megoldani a problémát.

 **MEGJEGYZÉS:** Ha a kapott üzenet nem szerepel a táblázatban, akkor olvassa el az operációs rendszer vagy az üzenet megjelenésekor futó program dokumentációját. Elolvashatja a *Dell műszaki útmutatót*, melyet a merevlemezen vagy a **support.dell.com/manuals** weboldalon talál, illetve kapcsolatba léphet a Dell-lel „A Dell elérhetőségei” (73. oldal) egyikén.

Figyelem! Previous attempts at booting this system have failed at checkpoint [nnnn] A probléma megoldása érdekében jegyezze fel az ellenőrzési pontot, és forduljon a Dell műszaki támogatásához — A számítógép egymás után háromszor, ugyanazon hiba miatt nem tudta befejezni az indítási rutint. Kérje a Dell segítségét (lásd „A Dell elérhetőségei” című részt a 73 oldalon).

CMOS ellenőrzőösszeg-hiba — Lehetséges alaplaphiba vagy a valós idejű óra akkumulátora lemerült. Kérje a Dell segítségét (lásd „A Dell elérhetőségei” című részt a 73 oldalon).

CPU-ventilátor hiba — A CPU-ventilátor elromlott. Kérje a Dell segítségét (lásd „A Dell elérhetőségei” című részt a 73 oldalon).

Merevlemezhiba Lehetséges merevlemezhiba az indítási önteszt során. Kérje a Dell segítségét (lásd „A Dell elérhetőségei” című részt a 73 oldalon).

Merevlemez-olvasási hiba — Lehetséges merevlemezhiba a merevlemez-indítási teszt során. Kérje a Dell segítségét (lásd „A Dell elérhetőségei” című részt a 73 oldalon).

Billentyűzethiba — Billentyűzethiba, vagy a billentyűzet kábele meglazult. Amennyiben a kábel újracsatlakoztatása nem oldja meg a problémát, cserélje ki a billentyűzetet.

No boot device available (Nem áll rendelkezésre rendszerindító eszköz) —

A merevlemezen nincs indítópartíció, a merevlemez kábele meglazult, illetve nincs indítható eszköz.

- Ha a merevlemez a rendszerindító eszköz, gondoskodjon arról, hogy a kábelek csatlakoztatva legyenek, és arról, hogy a meghajtó megfelelően legyen telepítve, illetve particionálva legyen, mint rendszerindító eszköz.
- Lépjen be a rendszerbeállításokba, és ellenőrizze, hogy az indítószekvencia-információk helyesek-e (lásd a *Dell műszaki útmutatót* a merevlemezen vagy a support.dell.com/manuals weboldalon).

Nincs időzítőszignál-megszakítás — Az alaplapon az egyik chip meghibásodhatott, vagy alaplaphiba lépett fel. Kérje a Dell segítségét (lásd „A Dell elérhetőségei” című részt a 73 oldalon).

USB túlfeszültséghiba — Csatlakoztassa le az USB-eszközt. Az USB-eszköznek több feszültségre van szüksége, hogy megfelelően működjön. Használjon külső áramforrást az USB-eszköz csatlakoztatásához, vagy ha az eszköz két USB-kábellel rendelkezi, akkor csatlakoztassa mindkettőt.

FIGYELMEZTETÉS - A merevlemez ÖNELLENŐRZŐ RENDSZERE jelentette, hogy egy paraméter a normális határokon kívül van. A Dell ajánlja , hogy adatait rendszeresen mentse el. Egy paraméter, amely túllépte a normál működési tartományát, jelezhet merevlemez-problémát is S.M.A.R.T hiba, lehetséges merevlemezhiba. Kérje a Dell segítségét (lásd „A Dell elérhetőségei” című részt a 73 oldalon).

hardverhiba-elhárítás

Ha az operációs rendszer beállításakor egy eszközt nem észlel a rendszer, vagy konfigurálását nem találja megfelelőnek, a **Hardverhiba-elhárítás** segítségével feloldhatja az összeférhetetlenséget.



A hardverhiba-elhárítás indítása:

1. Kattintson a **Start**  → **Súgó és támogatás** lehetőségre.
2. Írja be a keresőmezőbe a **hardverhiba-elhárítás** kifejezést, és a keresés elindításához nyomja meg az <Enter> billentyűt.
3. A keresés eredményei közül válassza ki a problémát legjobban leíró opciót a további hibaelhárító lépések követéséhez.

Dell Diagnostics

Ha probléma merül fel a számítógéppel, végezze el a „Lefagyás és szoftverproblémák” című részben ismertetett ellenőrzéseket (lásd: 41. oldal), futtassa le a Dell Diagnostics programot, és csak azt követően forduljon a Dellhez segítségért.

Mielőtt nekiállna, ajánlott kinyomtatnia a lépéseket.

-  **MEGJEGYZÉS:** A Dell Diagnostics program csak Dell számítógépen működik.
-  **MEGJEGYZÉS:** Az illesztőprogramokat és segédprogramokat tartalmazó *Drivers and Utilities* adathordozó opcionális, ezért elképzelhető, hogy nem képezi a számítógép részét.

A számítógép konfigurációs információinak áttekintéséhez és annak ellenőrzéséhez, hogy a tesztelendő készülék megjelenik-e a rendszerbeállító programban és aktív-e, lásd a *Részletes műszaki adatokat*.

A Dell Diagnostics programot a merevlemezről vagy a *Drivers and Utilities* lemezről indíthatja el.

A Dell Diagnostics indítása a merevlemezről

A Dell Diagnostics program a merevlemez egy rejtett diagnosztikai segédprogram partíciójában található.

 **MEGJEGYZÉS:** Ha a számítógép képernyője üres marad, lépjen kapcsolatba a Dell-lel (lásd „A Dell elérhetőségei” című részt az 73. oldalon).

1. Győződjön meg róla, hogy a számítógép megfelelően működő elektromos aljzathoz csatlakozik-e.

2. Kapcsolja be (vagy indítsa újra) a számítógépet.
3. Amikor a DELL™ logó megjelenik, azonnal nyomja meg az <F12> billentyűt. A rendszerindítási menüben válassza ki a **Diagnostics** (Diagnosztika) elemet, és nyomja meg az <Enter> gombot. A számítógépen ez elindítja az indítás előtti rendszervizsgálatot (PSA).

 **MEGJEGYZÉS:** Ha túl sokáig vár, és megjelenik az operációs rendszer logója, várjon tovább, amíg megjelenik a Microsoft® Windows® asztal; majd kapcsolja ki a számítógépet, és próbálja újra.

 **MEGJEGYZÉS:** Ha arra vonatkozó figyelmeztető üzenetet lát, hogy nem található a diagnosztikai segédprogramok partíciója, futtassa a Dell Diagnostics programot a *Drivers and Utilities* lemezről.

Ha a rendszer PSA-t hajt végre:

- a. A PSA elindítja a tesztek futtatását.
- b. Ha a PSA sikeresen lefut, a következő

üzenet jelenik meg: „Eddig nem található probléma a rendszerben. Do you want to run the remaining memory tests? (Lefuttatja a többi memóriatesztet is?) This will take about 30 minutes or more. (Ez legalább 30 percet vesz igénybe.) Do you want to continue? (Folytatja?) (Ajánlott).”

- c. Amennyiben memóriaproblémákat tapasztal, nyomja meg az <y>, egyébként az <n> billentyűt.

Megjelenik a következő üzenet:

„Booting Dell Diagnostic Utility Partition. Press any key to continue”
(A Dell diagnosztikai segédprogramjának indítása. A folytatáshoz nyomja le bármelyik billentyűt).

- d. Bármelyik gomb lenyomásával nyissa meg a **Choose an option** (Válasszon opciót) ablakot.

Ha a rendszer nem hajt végre PSA-t:

Nyomja meg bármelyik gombot a Dell Diagnostics segédprogram elindításához a diagnosztizáló segédprogram merevlemez partíciójáról, és nyissa meg a **Choose an option** (Válasszon opciót) ablakot.

- 4. Válassza ki a futtatni kívánt tesztet.

5. Ha egy teszt során probléma merült fel, a képernyőn megjelenik egy üzenet a hibakóddal és a probléma leírásával. Jegyezze fel a hibakódot és a probléma leírását, majd vegye fel a kapcsolatot a Dell-lel, lásd „A Dell elérhetőségei” című részt a 73. oldalon.

 **MEGJEGYZÉS:** A számítógép szervizcímkeje az egyes tesztképernyők tetején jelenik meg. A szervizcímke segítségével azonosíthatja a számítógépet a Dell-lel való kommunikáció során.

6. A tesztek végrehajtása után zárja be a tesztképernyőt, ha vissza kíván térni a **Choose An Option** (Válasszon opciót) képernyőhöz. Ha ki szeretne lépni a Dell Diagnostics segédprogramból, és újra kívánja indítani a számítógépet, kattintson a **Kilépés** gombra.

A Dell Diagnostics indítása a Drivers and Utilities (illesztő- és segédprogramokat tartalmazó) lemezről

1. Helyezze be a *Drivers and Utilities* CD-t.
2. Állítsa le, és indítsa újra a számítógépet. Amikor a DELL logó megjelenik, azonnal nyomja meg az <F12> billentyűt.

 **MEGJEGYZÉS:** Ha túl sokáig vár, és megjelenik az operációs rendszer logója, várjon tovább, amíg megjelenik a Microsoft® Windows® asztal; majd kapcsolja ki a számítógépet, és próbálja újra.

 **MEGJEGYZÉS:** Az alábbi lépések csak egyszer változtatják meg az indító szekvenciát. A következő indítás alkalmával a számítógép a rendszerbeállításokban megadott eszközöknek megfelelően indul el.

- Amikor megjelenik az indítóeszközök listája, jelölje ki a **CD/DVD/CD-RW** meghajtót, majd nyomja le az <Enter> gombot.
- A számozott listában válassza a **Run the 32 Bit Dell Diagnostics** (A 32 bites Dell Diagnostics program futtatása) parancsot. Ha több verzió is fel van sorolva, válassza a számítógépének megfelelőt.
- Válassza ki a futtatni kívánt tesztet.
- Ha egy teszt során probléma merül fel, a képernyőn üzenet jelenik meg a hibakóddal és a probléma leírásával. Jegyezze fel a hibakódot és a probléma leírását, majd vegye fel a kapcsolatot a Dell-lel, lásd „A Dell elérhetőségei” című részt a 73. oldalon.
-  **MEGJEGYZÉS:** A számítógép szervizcímkeje az egyes tesztképernyők tetején jelenik meg. A szervizcímke segítségével azonosíthatja a számítógépet a Dell-lel való kommunikáció során.
- A tesztek végrehajtása után a **Beállítás kiválasztása** képernyőhöz való visszatéréshez zárja be a tesztképernyőt.
- A Dell Diagnostics programból való kilépéshez és a számítógép újraindításához kattintson a **Kilépés** gombra.
- Távolítsa el a *Drivers and Utilities* CD-t.

Az operációs rendszer visszaállítása

Az operációs rendszert a következő módokon állíthatja vissza:

- A rendszer-visszaállítás visszaállítja számítógépét egy korábbi működőképes állapotra, az adatfájlok érintetlenül hagyása mellett. Az operációs rendszer visszaállítására és az adatfájlok megőrzésére használja első megoldásként a rendszer-visszaállítási szolgáltatást.
- A Dell Factory Image Restore (Dell gyári lemezkép visszaállítása) visszaállítja a merevlemezt a vásárlás pillanatának megfelelő működési állapotba. Ez a művelet végleg töröl minden adatot a merevlemezről, és eltávolít minden programot, amelyet Ön a számítógép kézhezvétele óta telepített. A Dell Factory Image Restore szolgáltatást csak abban az esetben használja, ha

a rendszer-visszaállítás nem oldotta meg az operációs rendszer problémáját.

- Amennyiben *Operating System* (Operációs rendszer) lemezt kapott a számítógéphez, annak használatával is visszaállíthatja az operációs rendszert. Azonban az *Operating System lemez használata is töröl minden adatot a merevlemezről. A lemezt csak abban az esetben használja, ha sem a rendszer-visszaállítás, sem pedig a Dell Factory Image Restore nem oldotta meg az operációs rendszer problémáját.*



Rendszer-visszaállítás

A Windows operációs rendszer Rendszer-visszaállítás funkciója segítségével a számítógép visszaállítható egy korábbi működési állapotra (az adatfájlok érintése nélkül), ha a hardverben, szoftverben vagy más rendszerbeállításban történt módosítás miatt a rendszer nemkívánatos működési állapotba került. A rendszer-visszaállítás bármely módosítása a számítógépen teljes mértékben visszafordítható.

 **VIGYÁZAT: Az adatfájlokról rendszeresen készítsen biztonsági másolatot. A rendszer-visszaállítás nem követi nyomon az adatfájlokat, és nem is állítja helyre őket.**

 **MEGJEGYZÉS:** A következő utasítások a Windows alapértelmezett nézetére érvényesek, tehát, ha a Dell™ számítógépen a beállítást a Windows Klasszikus nézetre állította, nem biztos, hogy ezek érvényesek lesznek.

Rendszer-visszaállítás indítása

1. Kattintson a **Start**  gombra.
2. A **Keresés megkezdése** mezőbe írja be a **Rendszer-visszaállítás** szót, és nyomja meg az Enter billentyűt.
 **MEGJEGYZÉS:** Megjelenhet a **Felhasználói fiók felügyelete** ablak. Ha rendszergazdai jogokkal rendelkezik a számítógépen, kattintson a **Folytatás** gombra, ellenkező esetben az Eszközkezelő használatának folytatásához kérje a rendszergazda segítségét.
3. Kattintson a **Next** gombra, és kövesse a képernyőn megjelenő további utasításokat.

Az operációs rendszer visszaállítása

Abban az esetben, ha a rendszer-visszaállítás nem oldotta meg a problémát, visszavonhatja a legutolsó rendszer-visszaállítást.



Az utolsó rendszer-visszaállítás visszavonása

 **MEGJEGYZÉS:** Az utolsó rendszer-visszaállítás visszavonása előtt mentsen el és zárjon be minden nyitott fájlt, és lépjen ki minden futó programból. A rendszer teljes visszaállításáig ne módosítson, nyisson meg vagy töröljön fájlokat, illetve programokat.

1. Kattintson a **Start**  gombra.
2. A **Keresés megkezdése** mezőbe írja be a **Rendszer-visszaállítás** szót, és nyomja meg az Enter billentyűt.
3. Kattintson az **Utolsó visszaállítás visszavonása** lehetőségre, majd pedig a **Tovább** gombra.

Dell Factory Image Restore (Dell gyári lemezkép visszaállítása)

△ **VIGYÁZAT:** A Dell PC Restore vagy a Dell Factory Image Restore szolgáltatás véglegesen töröl minden adatot a merevlemezről, eltávolít minden olyan programot és illesztőprogramot, amit Ön a számítógép átvétele óta telepített. Ha módja van rá, készítsen biztonsági mentést minden adatról az opció használata előtt. A Dell Factory Image Restore szolgáltatást csak abban az esetben használja, ha a rendszer-visszaállítás nem oldotta meg az operációs rendszer problémáját.

-  **MEGJEGYZÉS:** A Dell Factory Image Restore nem elérhető, amennyiben a merevlemez az operációs rendszer lemezének segítségével formattálták, vagy particionáltak.
-  **MEGJEGYZÉS:** Lehetséges, hogy a Dell Factory Image Restore egyes országokban és számítógépeken nem elérhető.

A Dell Factory Image Restore (Dell gyári lemezkép visszaállítása) szolgáltatást csak utolsó módszerként használja az operációs rendszer visszaállítására. A szolgáltatás a merevlemez a számítógép vásárlásakor működőképes állapotra állítja vissza. Minden a számítógép kézhezvétele óta telepített program és fájl, – többek között az adatfájlok is – véglegesen törlődnek a merevlemezről. Az adatfájlok közé tartoznak a dokumentumok, a táblázatok, az e-mail üzenetek, a digitális fényképek, a zenefájlok stb. Lehetőség esetén készítsen biztonsági másolatot minden adatról a Factory Image Restore használata előtt.

A Dell Gyári lemezkép visszaállításának használata

1. Kapcsolja be a számítógépet. Amikor a DELL embléma megjelenik, nyomja meg az <F8> billentyűt többször egymás után a **Speciális rendszerindítási beállítások** ablak megjelenéséig.

 **MEGJEGYZÉS:** Ha túl sokáig vár és megjelenik az operációs rendszer emblémája, várjon amíg megjelenik a Microsoft® Windows® asztal; majd kapcsolja ki a számítógépet, és próbálja újra.

2. Válassza a **Számítógép javítása** lehetőséget.
3. Megjelenik a **Rendszer-helyreállító beállítások** ablak.
4. Válasszon billentyűzetkiosztást, majd kattintson a **Tovább** gombra.

5. A javítási opciók eléréséhez jelentkezzen be helyi felhasználóként. A parancssor eléréséhez írja be a **Felhasználó neve** mezőbe, hogy `rendszergazda`, majd kattintson az **OK** gombra.

6. Kattintson a **Dell Factory Image Restore** (Dell gyári lemezkép visszaállítása) elemre. Megjelenik a **Dell Factory Image Restore** üdvözlőképernyő.

 **MEGJEGYZÉS:** A konfigurációtól függően a **Dell Factory Tools**, majd a **Dell Factory Image Restore** lehetőséget választhatja.

7. Kattintson a **Next** (Tovább) gombra. Megjelenik a **Confirm Data Deletion** (Adattörlés jóváhagyása) képernyő.

 **MEGJEGYZÉS:** Amennyiben nem akarja folytatni a Factory Image Restore segédprogramot, kattintson a **Cancel** (Mégse) gombra.

8. A jelölőnégyzet bejelölésével engedélyezze a merevlemez formázásának és a rendszerszoftver gyári állapotba való visszaállításának folytatását, majd kattintson a **Next** (Tovább) gombra.

Elkezdődik a visszaállítási folyamat, amely öt vagy több percet is igénybe vehet. Az operációs rendszer és a gyárilag telepített alkalmazások visszaállításakor megjelenik egy üzenet.

9. A számítógép újraindításához kattintson a **Finish** (Befejezés) gombra.

Az operációs rendszer újratelepítése

Előkészületek

Ha a Windows operációs rendszer újratelepítését fontolgatja egy újonnan telepített illesztőprogrammal fennálló probléma kijavításához, először próbálja meg használni a Windows Eszközillesztő program visszaállítása segédprogramot.

Eszközillesztő program visszaállítása:

1. Kattintson a **Start**  gombra.
2. Jobb egérgombbal kattintson a **Számítógép** elemre.
3. Kattintson a **Tulajdonságok** → **Eszközkezelő** pontra.
4. Kattintson jobb egérgombbal az eszközre, amelynek az illesztőprogramját telepítette, majd kattintson a **Tulajdonságok** gombra.
5. Kattintson az **Illesztőprogram** fül → **Visszaállítás** lehetőségre.

Az operációs rendszer visszaállítása

Ha az Eszközillesztő program visszaállítása nem oldotta meg a problémát, használja a rendszer-visszaállítást az operációs rendszer korábbi, az új eszköz illesztőprogramjának telepítése előtti állapotára való visszaállításához. Lásd a „Rendszer-visszaállítás” fejezetet a 59. oldalon.

 **FIGYELMEZTETÉS:** A telepítés végrehajtása előtt az elsődleges merevlemezen lévő minden adatfájlról készítsen biztonsági másolatot. A hagyományos merevlemez-konfigurációk esetében az elsődleges meghajtó a számítógép által először észlelt meghajtó.

A Windows újratelepítéséhez a következőkre van szükség:

- Dell *operációsrendszer-lemez*
- Dell *Drivers and Utilities* (Illesztő- és segédprogramok) lemez





MEGJEGYZÉS: A *Drivers and Utilities* lemez a számítógép összeszerelésekor telepített illesztőprogramokat tartalmazza. Használja a *Dell Drivers and Utilities* (Illesztő- és segédprogramok) lemezt bármely szükséges illesztőprogram betöltéséhez. Attól függően, onnan rendelte a számítógépet, vagy kérte-e a lemezt, a *Dell Drivers and Utilities* (Illesztő- és segédprogramok) lemez és az *operációsrendszer-lemez* nem biztos, hogy a számítógép tartozékát képezi.

A Microsoft Windows újratelepítése

Az újratelepítés 1-2 órát vehet igénybe. Az operációs rendszer újratelepítése után az egyes eszközök illesztőprogramjait, a vírusvédelmi programokat és egyéb szoftvereket is ismételten fel kell telepítenie.

1. Mentsen el és zárjon be minden nyitott fájlt, majd lépjen ki minden futó alkalmazásból.
2. Helyezze be az *operációsrendszer-lemezt*.
3. Kattintson az **Exit** (Kilépés) gombra, ha az **Install Windows** (A Windows telepítése) üzenetet látja.
4. Indítsa újra a számítógépet.
5. Amikor a DELL logó megjelenik, azonnal nyomja meg az <F12> billentyűt.

 **MEGJEGYZÉS:** Ha túl sokáig vár, és megjelenik az operációs rendszer logója, várjon tovább, amíg megjelenik a Microsoft® Windows® asztal; majd kapcsolja ki a számítógépet, és próbálja újra.

 **MEGJEGYZÉS:** Az alábbi lépések csak egyszer változtatják meg az indító szekvenciát. A következő indítás alkalmával a számítógép a rendszerbeállításokban megadott eszközöknek megfelelően indul el.

6. Amikor megjelenik az indítóeszközök listája, jelölje ki a **CD/DVD/CD-RW meghajtót**, majd nyomja meg az <Enter> billentyűt.
7. Nyomja le bármelyik billentyűt a **CD-ROM-ról történő indításhoz**. A telepítés elvégzéséhez kövesse a képernyőn megjelenő utasításokat.

Segítségkérés

Amennyiben problémát tapasztal a számítógéppel, az alábbi lépésekben leírtak végrehajtásával diagnosztizálhatja és elháríthatja a problémát:

1. A számítógép problémájára vonatkozó információkat és műveleteket a „Problémamegoldás” című fejezetben találja a 39. oldalon.
2. További információkért lásd a *Dell Technology Útmutatót*.
3. A Dell Diagnostics futtatási műveleteit lásd a „Dell Diagnostics” című részben, a 53. oldalon.
4. Töltse ki a Diagnosztikai ellenőrzőlistát a 72. oldalon.
5. Vegye igénybe a Dell Support honlapon (**support.dell.com**) elérhető online szolgáltatásokat a telepítési és hibaelhárítási műveletekhez. A Dell Support honlap bővebb támogatási listáját megtalálhatja az „Online szolgáltatások” című fejezetben, az 68. oldalon.
6. Ha az előző lépések nem oldották meg a problémát, nézze meg a „Telefonhívás előtti teendők” című részt a 72. oldalon.



MEGJEGYZÉS: Hívja a Dell támogatást a számítógép közelében lévő telefonról, hogy az ügyfélszolgálat munkatársa segíthessen a szükséges műveletek elvégzésében.



MEGJEGYZÉS: Nem minden országban áll rendelkezésre a Dell expressz szervizkód rendszer.

A Dell automatizált telefonos rendszerének utasítására írja be az expressz szervizkódot, hogy a hívás a megfelelő ügyfélszolgálati munkatárshoz kerüljön. Ha nincsen expressz szervizkódja, nyissa meg a **Dell tartozékok** mappát, duplán kattintson az **Expressz szervizkód** ikonra, és kövesse az utasításokat.

 **MEGJEGYZÉS:** A szolgáltatások egy része nem érhető el folyamatosan mindenhol az Egyesült Államokon kívül. A helyi Dell képviselő tájékoztatást nyújt az elérhető szolgáltatásokról.

Műszaki támogatás és ügyfélszolgálat

A Dell ügyfélszolgálatunk készséggel ad választ minden Dell hardverrel kapcsolatos kérdésre. Ügyfélszolgálatunk munkatársai számítógép alapú diagnosztikát használnak a gyors és pontos válaszok érdekében.

A Dell támogatási szolgálat elérhetőségét megtekintheti a „Telefonhívás előtti teendők” című részben, a 72. oldalon, majd keresse meg a lakóhelyének megfelelő elérhetőséget, vagy látogasson el a **support.dell.com** oldalra.

DellConnect

A DellConnect™ egy egyszerű online hozzáférési eszköz, amely lehetővé teszi, hogy a Dell ügyfélszolgálati alkalmazottja egy szélessávú kapcsolattal hozzáférjen a számítógépéhez, majd diagnosztizálja, és megjavítsa a hibát az Ön felügyelete mellett. További információkért látogasson el a www.dell.com/dellconnect oldalra.

Online Szolgáltatások

A Dell termékeit és szolgáltatásait az alábbi webhelyeken ismerheti meg:

- www.dell.com
- www.dell.com/ap (csak Ázsia és a Csendes-óceán térsége)
- www.dell.com/jp (csak Japán)
- www.euro.dell.com (csak Európa)
- www.dell.com/la (Latin Amerika és a Karib-térség országai)
- www.dell.ca (csak Kanada)

A Dell Support az alábbi webhelyeken és e-mail címeken keresztül érhető el:

Dell Support weboldalak

- support.dell.com
- support.jp.dell.com (csak Japán)
- support.euro.dell.com (csak Európa)
- supportapj.dell.com (Csak Ázsia Csendes-óceáni térsége)

Dell Support e-mail címek

- mobile_support@us.dell.com
- support@us.dell.com
- la-techsupport@dell.com (csak Latin-Amerika és a Karib-térség országai)
- apsupport@dell.com (csak Ázsia és a Csendes-óceáni térség)

Dell marketing és értékesítési e-mail címek

- apmarketing@dell.com (csak Ázsia és a Csendes-óceáni térség)
- sales_canada@dell.com (csak Kanada)

Névtelen fájlátviteli protokoll (FTP)

- [ftp.dell.com](ftp://ftp.dell.com)

Bejelentkezés felhasználóként: Lépjen be névtelen felhasználóként, és használja az e-mail címét jelszóként.

Automatizált szolgáltatás a rendelés állapotáról

A Dellnél rendelt bármely termék állapotát ellenőrizheti a support.dell.com weblapon, vagy felhívhatja a rendelési állapottal foglalkozó automatizált szolgáltatást.

A rögzített hang megkéri Önt a rendelés megtalálásához és jelentéséhez szükséges adatok megadására. A lakóhelyének megfelelő telefonszámot megtalálhatja a „A Dell elérhetőségei” című részben, a 73. oldalon.

Amennyiben problémája van megrendelésével, például alkatrészek hiányoznak vagy hibásak, vagy helytelen a számlázás, forduljon a Dell ügyfélszolgálatához. Híváskor készítse elő számláját vagy a csomagszelvényét. A lakóhelyének megfelelő telefonszámot megtalálhatja a „Dell elérhetőségei” c. fejezetben a 73 oldalon.

Termékinformáció

Ha információra van szüksége a Dellnél kapható további termékekkel kapcsolatban, vagy ha megrendelést szeretne feladni, látogasson el a **www.dell.com** weboldalra. A lakóhelyének megfelelő telefonszámért, vagy ha egy kereskedelmi ügyintézővel szeretne beszélni, lásd a „Dell elérhetőségei” című részt a 73. oldalon.

Eszközök visszaküldése garanciális javításra vagy visszafizetésre

Készítsen elő minden javításra vagy visszafizetésre visszaküldendő eszközt, az alábbiak szerint:

 **MEGJEGYZÉS:** Mielőtt a terméket visszajuttatná a Dellhez, győződjön meg róla, hogy a merevlemezen vagy más adattárolón található minden adatról biztonsági másolatot készített. Távolítson el minden bizalmas, szerzői joggal védett és személyes adatot, valamint a cserélhető adathordozókat, mint például CD-k és PC-kártyák. A Dell nem vállal felelősséget semmilyen bizalmas, szerzői joggal védett vagy személyes adatért; adatvesztésért vagy -sérülésért; illetve az esetlegesen a számítógépben hagyott cserélhető adathordozó sérüléséért vagy elveszéséért.

1. Hívja fel a Dellt, hogy kapjon egy azonosító számot a visszaküldendő termékhez, és ezt írja rá olvashatóan, jól kivehetően a dobozra.

 **MEGJEGYZÉS:** A lakóhelyének megfelelő telefonszámot megtalálhatja a „Dell elérhetőségei” c. fejezetben a 73. oldalon.

2. Küldje el a számla másolatát, és a visszaküldés okát is írja le részletesen.
3. Küldje el a diagnosztikai ellenőrzőlistát (lásd a „Diagnosztikai ellenőrzőlista” c. fejezetet a 72. oldalon), feltüntetve a futtatott tesztek és a Dell Diagnostics hibaüzeneteit (lásd a „Dell Diagnostics” című fejezetet a 53. oldalon).
4. A vételár visszatérítése esetén küldje el az eszköz(ök)höz tartozó kellékeket (tápkábelek, szoftverek, útmutatók stb.) is.

5. A visszaküldésre szánt berendezést csomagolja az eredeti (vagy azzal egyenértékű) csomagolásba.

 **MEGJEGYZÉS:** A szállítási költségeket Ön vállalja. Szintén Önnek kell gondoskodnia a visszaküldött termék biztosításáról, valamint vállalni a termék szállítás közbeni eltűnésének kockázatát. Utánvétellel feladott csomagokat a Dellnek nem áll módjában elfogadni.

 **MEGJEGYZÉS:** Azokat a csomagokat, amelyek az előírt szükségleteknek nem tesznek eleget, visszaküldjük a feladónak.

Telefonhívás előtti teendők

 **MEGJEGYZÉS:** Híváskor készítse elő az expressz szervizkódot. A kód segítségével a Dell automata telefonos támogatásrendszere hatékonyabban irányítja hívását a megfelelő helyre. A Szervizcímkén szereplő számot is kérhetik Öntől (a számítógép hátoldalán található).

Ne felejtse el kitölteni a következő Diagnosztikai ellenőrzőlistát. Ha lehetséges, kapcsolja be a számítógépet, mielőtt felhívja a Dellt segítségért, és a számítógép közelében lévő készülékről telefonáljon. Előfordulhat, hogy megkéri néhány parancs begépelésére, részletes információ átadására működés közben, vagy hogy próbálja ki más lehetséges hibaelhárítási lépést magán a számítógépen. Győződjön meg róla, hogy a számítógép dokumentációi elérhetőek.

Diagnosztikai ellenőrzőlista

- Név:
- Dátum:
- Cím:
- Telefonszám:
- Szervizcímké (vonalkód a számítógép hátoldalán):
- Expressz szervizkód:
- Visszaküldött termék azonosítószáma (ha kapott ilyet a Dell műszaki támogatást ellátó munkatársától):
- Operációs rendszer és verziója:
- Eszközök:
- Bővítőkétyák:
- Csatlakozik hálózathoz? Igen/Nem
- Hálózat, verzió és hálózati adapter:
- Programok és verziók:

Nézze át az operációs rendszer dokumentációit, hogy meghatározhassa a rendszerindító fájlok tartalmát. Ha a számítógéphez nyomtató csatlakozik, nyomtasson ki minden fájlt. Ha mégsem, mentse el az összes fájl tartalmát, mielőtt felhívna a Dell-t.

- Hibaüzenet, hangkód vagy diagnosztikai kód:
- A probléma leírása és a végrehajtott hibaelhárítási műveletek:

Kapcsolatba lépés a Dell-lel

Az Egyesült Államokban lévő ügyfelek hívják a 800-WWW-DELL (800-999-3355) számot.

 **MEGJEGYZÉS:** Amennyiben nem rendelkezik aktív internetkapcsolattal, megtalálhatja az elérhetőségeket a megrendelőlap, számlán, csomagszelvényen vagy a Dell termékkatalógusban.

A Dell többféle online és telefonos támogatási és szolgáltatási megoldást kínál. Az elérhetőség országonként és termékenként változik, és előfordulhat, hogy néhány szolgáltatás nem áll rendelkezésre az Ön régiójában.

Segítségkérés

A Dell megkeresése kereskedelmi, műszaki támogatás vagy ügyfélszolgálati ügyben:

1. Látogassa meg a **www.dell.com/contactdell** oldalt.
2. Válassza ki az adott országot vagy régiót.
3. Jelölje ki az igényeinek megfelelő szolgáltatás vagy támogatás hivatkozását.
4. Lépjen kapcsolatba a Dell-lel az Önnek legkényelmesebb módon.

További információk és források keresése

Ha további információkra van szüksége:

Az operációs rendszer újratelepítése

egy Diagnosztikai program futtatása a számítógépen, a Asztali számítógép rendszerszoftver újratelepítése, illesztőprogramok frissítése és olvass el fájlok

további információk az operációs rendszerről, a perifériák karbantartásáról, az internetről, a Bluetooth® kapcsolatokról, a hálózatokról és az e-mailekről

Lásd:

Az *operációs rendszer* lemeze

A *Drivers and Utilities* (Illesztő- és segédprogramok) lemez



MEGJEGYZÉS: A legfrissebb illesztőprogramokat és dokumentációt megtalálja a **support.dell.com** weboldalon.

A *Dell műszaki útmutatót* elérheti a merevlemezen vagy a **support.dell.com/manuals** weboldalon

Ha további információkra van szüksége:

további biztonsági útmutatások a számítógéphez

a garancia adatai, a szerződési feltételek (csak Egyesült Államok), a biztonsági előírások, a szabályozási és ergonómiai információk, valamint a végfelhasználói licencszerződés áttekintése

A szervizcímke/expressz szervizkód azonosítása – A számítógépet a szervizcímkével lehet azonosítani a **support.dell.com** webhely használatakor vagy a műszaki támogatás igénybevételekor

Lásd:

A számítógéphez mellékelt biztonsági és hatósági dokumentumokat lásd a megfelelőséggel kapcsolatos következő weboldalon:
www.dell.com/regulatory_compliance.

a számítógép hátoldala

A **Dell támogatási központ** indítása
A **Dell támogatási központ** elindításához kattintson a tálcán levő  ikonra.

Ha további információkra van szüksége:

illesztőprogramok és letöltések keresése
műszaki és a terméktámogatás elérése
Új megrendelések állapotának ellenőrzése
Megoldás — és válaszkérés a gyakori kérdésekre



A műszaki változtatásokra vonatkozó információk vagy olyan referenciaanyagok keresése, amelyek szakemberek és tapasztaltabb felhasználók számára fontos fejlesztésekről vagy frissített műszaki dokumentációról szólnak

Lásd:

support.dell.com

Alapvető műszaki adatok

Ez a fejezet információkat tartalmaz a számítógép beállításáról és frissítéséről, vagy az illesztőprogramok frissítéséről. Részletesebb műszaki adatokat a *Comprehensive Specifications* (Részletes műszaki adatok) pont alatt találhat a support.dell.com/manuals weboldalon.

 **MEGJEGYZÉS:** A kínált opciók régióként eltérők lehetnek. Ha többet szeretne megtudni a számítógép konfigurációjáról, kattintson a **Start**  → **Súgó és támogatás** menüpontra, és válassza számítógépe adatainak megtekintését.

Számítógépmodell

Inspiron One 19T

A számítógép adatai

Processzortípusok	Intel® Celeron® kétmagos
	Intel Pentium® Dual-Core
	Intel Core™2 Duo
	Intel Core2 Quad
Rendszer chipkészlet	Intel G41+ICH7

Meghajtók és eszközök

Meghajtók	Egy 3,5 hüvelykes belső merevlemez és egy tálcás betöltésű optikai meghajtó
Vezeték nélküli (opcionális)	LAN 802.11 b/g
Kamera	1,3 megapixel

Meghajtók és eszközök

Rendelkezésre álló eszközök	Serial ATA merevlemez, DVD-ROM (opcionális), DVD+/- RW (opcionális), mikrofontömb, és egy 8 az 1-ben memóriakártya olvasó.
-----------------------------	--

Memória

Típus	Kétcsatornás 800 MHz DDR2
Minimum	1 GB
Maximális méret	4 GB

Külső csatlakozók

Hálózati adapter	RJ45 csatlakozó
USB 2.0	Három oldalsó és három hátoldali csatlakozó
Hang	Két oldalsó csatlakozó a mikrofon/vonalbemenet és a fejhallgató/vonalkimenet csatlakoztatására: egy hátoldali csatlakozó a vonalkimenetnek
IEEE 1394a	egy oldalsó 4 tűs soros csatlakozó

Videokártya

Típus	Intel X4500
-------	-------------

Hang

Típus	Integrált hangszórók
-------	----------------------

Kijelző

Típus (TFT aktív mátrix)	18,5 hüvelyk, 16:9, WXGA
-----------------------------	-----------------------------

Maximális felbontás	1366 x 768
---------------------	------------

Áramellátás

Teljesítmény	130 W
--------------	-------

Feszültség	100-240 V váltakozó áram
------------	-----------------------------

Tartalék akkumulátor	3 V-os CR2032 lítium gombelem
-------------------------	----------------------------------

Fizikai jellemzők

Magasság	385,9 mm (15,2 hüvelyk)
----------	----------------------------

Szélesség	476,9 mm (18,8 hüvelyk)
-----------	----------------------------

Mélység	107,3 mm (4,2 hüvelyk)
---------	---------------------------

Súly (megközelítőleg)	8,3 kg (18,3 hüvelyk)
--------------------------	--------------------------

A számítógép környezete

Hőmérséklettartományok:

Működési	10°C - 35°C (50°F - 95°F)
----------	------------------------------

Tárolási	-40°C - 65°C (-40°F - 149°F)
----------	---------------------------------

Relatív páratartalom	10% - 90% (nem lecsapódó)
-------------------------	------------------------------

A számítógép környezete

Maximális rezgés (a felhasználói környezetet szimuláló véletlenszerű rezgési spektrum használatával):

Működési 0.26 GRMS véletlenszerű, két percre minden működési helyzetben

Tárolási 2.2 GRMS véletlenszerű 15 percre

Maximális ütődés:

Működési Félszinuszos impulzus: 40G 2 ms időtartamra 51 cm/s sebességváltozással

A számítógép környezete

Tárolási Félszinuszos impulzus: 40G 22 ms időtartamra 609 cm/s sebességváltozással

Magasság:

Működési –15.2 - 3048 m (–50 - 10.000 láb)

Tárolási –15,2 - 10.668 m (–50 - 35.000 láb)

Légekörszennyezési szint Legfeljebb G2-es osztályú az ISA-S71.04-1985 szabvány szerint

Függelék

A Macrovision termékére vonatkozó nyilatkozat

A termék szerzői jogok védelmére szolgáló technológiát tartalmaz, amelyet a Macrovision Corporation és mások tulajdonában lévő, az Amerikai Egyesült Államokban bejegyzett szabadalom, illetve szerzői jog véd. A szerzői jog hatálya alá tartozó védelmi technológia kizárólag a Macrovision Corporation engedélyével, csak otthoni vagy egyéb korlátozott megtekintési célra használható fel, amennyiben a Macrovision Corporation más felhatalmazást nem biztosít. Tilos a termék visszafejtése vagy visszafordítása gépi kódból.

Információ az NOM vagy a Hivatalos Mexikói Szabvány számára (csak Mexikóra érvényes)

A jelen dokumentumban bemutatott eszköz(ök)ben a következő információk a hivatalos mexikói szabványban (NOM) foglaltaknak megfelelően kerülnek megadásra:

Importőr:

Dell México S.A. de C.V.

Paseo de la Reforma 2620 - 11°

Col. Lomas Altas

11950 México, D.F.

Engedélyezett modell száma	Feszültség	Frekvencia	Áramfogyasztás
W01B	100–240 V CA	50-60 Hz	1–2 A

További részletekért olvassa el a számítógéphez mellékelt, biztonsággal kapcsolatos tudnivalókat.

További biztonsági utasításokat az előírásoknak való megfelelést ismertető www.dell.com/regulatory_compliance címen találhat.

Tárgymutató

A

- a Dell hívása **72**
- áramellátás műszaki adatai **81**
- a számítógép
 - tömeg és méretek **81**

B

- beállítás, előkészületek **5**
- biztonsági másolatok
 - létrehozás **38**
- bővítőbusz **81**

C

- CD-lemezek, lejátszás és létrehozás **36**
- chipkészlet **79**

D

- DellConnect **68**
- Dell Diagnosztika **53**
- Dell Factory Image Restore (Dell gyári lemezkép visszaállítása) **58**
- Dell Online kapcsolatfelvétel **73**
- Dell támogatási központ **49**
- Dell Touch Zone **32**
- Diagnosztikai ellenőrzőlista **72**
- DVD-lemezek, lejátszás és létrehozás **36**

E

- elülső csatlakozók **16**
- e-mail címek
 - műszaki támogatás **69**

Tárgymutató

energia

takarékosság **37**

energiatakarékosság **37**

érintőképernyő **32**

mozdulatok **33**

F

fejhallgató

elülső csatlakozó **20**

fizikai jellemzők **81**

források, továbbiak keresése **76**

FTP-bejelentkezés, névtelen **69**

G

gyári lemezkép visszaállítása **60**

H

hálózati kapcsolat

javítás **42**

hálózat sebessége

tesztelés **42**

hang **81**

hardverhiba-elhárítás **53**

hardverproblémák

diagnosztika **53**

I

illesztőprogramok és letöltések **78**

internetes csatlakozás **13**

ISZ

internetszolgáltató **13**

J

jótállás csere **70**

K

kapcsolódás

opcionális hálózati kábel **8**

L

lemezek

 használata **24**

lemezmeghajtó

 támogatott lemezméretek **24**

M

meghajtók és eszközök **79**

memória

 minimum és maximum **80**

memóriaproblémák

 megoldás **45**

memóriatámogatás **80**

Memory Stick olvasó **19**

merevlemez aktivitási jelzőfényje **17**

MMC **19**

mozdulatok **33**

Multi Media Card olvasó **19**

műszaki adatok **79**

P

pöccintés **34**

portok és csatlakozók **80**

problémák, megoldás **39**

problémamegoldás **39**

R

Rendszerüzenetek **50**

rendszer-visszaállítás **58**

S

súgó

 támogatás és segítségnyújtás **66**

számítógép, beállítás **5**

számítógép-kapacitás **36**

számítógép környezete **81**

Tárgymutató

szellőzés, biztosítás **5**

szellőzés, elhelyezés **5**

szoftverfunkciók **36**

szoftverproblémák **46**

T

támogatási e-mail címek **69**

támogatási oldalak

világszerte **68**

tápellátási problémák, megoldás **43**

termékek

információk és vásárlás **70**

termékek szállítása

javításhoz vagy cseréhez **71**

testreszabás

Asztal **36**

energiagazdálkodási beállítások **37**

további információk keresése **76**

U

ügyfélszolgálat **67**

V

vezeték nélküli hálózati kapcsolat **42**

W

Windows **58**

Program-kompatibilitás varázsló **47**

újratelepítés **65**

X

xD-Picture kártyaolvasó **19**

Írországban nyomtatva

www.dell.com | support.dell.com



05C4DXA00